

C's

[si:z]

This new idea

Produced a series of performance parts
With COMRADE design.

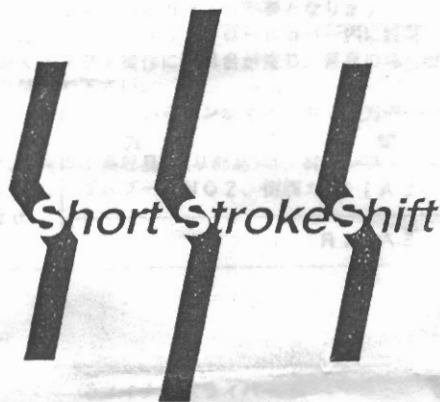

S U Z U K I

C a p p u c c i n o

取り扱い説明書

この度は、C'sショートストロークシフトをお買い上げ頂き、誠にありがとうございます。取り付けの前に、必ずこの説明書をよくお読みになってから作業を始めて下さい。
分解・取付作業は安全性確保の為、必ず2名以上で行って下さい。
指定通りの取り付けをしなかった場合や適合車種以外に取り付けて事故等が生じた場合は、当社は責任を追い兼ねますので予めご了承下さい。

お問い合わせ/株式会社カメラード
〒417 静岡県富士市大淵2479-14 タイムスクエア
☎0545-35-3322代

目次

[1] 車種適合表	P 1
[2] 注意事項	P 1
[3] 取り付け上の留意点	P 1
[4] 使用工具	P 2
[5] パーツリスト	P 2
[6] コンソールの取り外し	P 3
[7] 純正シフトの取り外し	P 3~5
[8] 純正シフトパーツの組み替え	P 5
[9] C's S S シフトの取り付け	P 5~6
[10] コンソールの取り付け	P 7
[11] ミッションオイル量	P 7

[1] 車種適合表

車 種	型 式	T Y P E	品 番
カプチーノ	EA11R	カプチーノ	1604SL
	EA21R		

[2] 注意事項

各部品が正しい手順と作業で装着されていないとショートストロークシフトの性能を発揮しないばかりか、自動車本来の機能を損なう結果にもなりかねません。下記の留意点を確実に守って正しく取り付けて下さい。

- 1) 取り付け前に本説明書をよく読んでから作業を始めて下さい。尚、本説明書でご不明な点がございましたら当社サービス課までご連絡下さい。
- 2) キットは車種専用タイプで設計されています。上記の車種適合表を確認の上、取り付け作業を行なって下さい。
- 3) 指定通りの取り付けを行わなかった場合や、適合車種以外に取り付けて事故等が生じた場合、当社は責任を追い兼ねますので予めご了承下さい。
- 4) 取り付け前に必ずキット内の部品点数を確認して下さい。
- 5) 分解・取り付け作業は安全性を確保する為、必ず2名以上で行なって下さい。
- 6) ケガ防止の為、作業着・軍手等を着用して作業を行なって下さい。
- 7) 走行直後の取り付け作業は、火傷等をする恐れがあるので行わないで下さい。
- 8) 作業終了後に、分解・取り付けを行なった箇所に緩み、外れ等がない事を確認して下さい。万が一、欠損等がありますと事故につながる可能性があります。
- 9) グリス 指示された部分には、必ずグリスを塗布して下さい。
- 10) C's ショートストロークシフトは、純正シフトと同じタイミング(瞬)で操作を行なうとミッション・クラッチ等に負担が掛かる場合があります。エンジン回転数、車速、操作スピードに注意し、無理なシフトチェンジは避けて下さい。
- 11) シフトレバーとミッションが、ワイヤーにより連結されているタイプは、使用状態、走行距離により、ワイヤーが伸びている場合があります。
- 12) 品質向上のため予告なく変更する場合があります。
- 13) C's S S シフトは、C's ショートストロークシフトの略です。
- 14) 本説明書は、取り付け後も紛失しない様に大切に保管して下さい。

[3] 取り付け上の留意点

- 1) 純正シフトノブは、ネジ部に接着剤が付けてあり固定されています。手で回して緩まない時は、シフトノブにウエス(キズ防止の為)を巻き、パイプレンチ等を使用して取り外して下さい。
- 2) コンソールがスクリュー6本で固定されていますが、化粧カバーを使用している所が2ヶ所あります。取り外しの際、化粧カバーをマイナスドライバー等でめくってからスクリューを外して下さい。
- 3) 純正のブーツプレートを取り扱う際、バリ、エッジ等でケガをする恐れがあるので、注意して取り扱って下さい。
- 4) 純正シフトをミッションから抜き取った後、リンクにはまっているフッシュが外れることがあります。外れたままにしておくと、シフトレバーのガタつき、異音等が発生し、最悪の場合ミッションの破損にもつながる為、正しく装着して下さい。
- 5) ミッションコントロールカバーに付いているピンに樹脂カラーがはめ込んでありますが、C's S S シフトを取り付ける際、樹脂カラーは不要となります。
- 6) 樹脂カラーを取り外す際、ミッションコントロールカバー内に脱落する恐れがあります。脱落したままにしておくとシフト操作に不具合が生じ、最悪の場合ミッションの破損にもつながる為、必ず取り除いて下さい。
- 7) ②スペーサは、②スペーサに付いているピンが車両に対し横方向(純正ピンと同じ方向)になる様に取り付けして下さい。
- 8) C's S S シフト取り付け後の不要部品(余り部品)は、純正シフト、プレートカバー、シフト取り付けボルト(3本)、ゴムブーツNO2、樹脂カラー(2コ)です。それ以外の純正部品は再使用します。

[4] 使用工具

(1) プラスドライバー	(2) マイナスドライバー	(3) スパナ(10mm)
(4) メガネレンチ(10mm)	(5) ラチェットレンチ(10mm)	(6) プライヤー
(7) ラジオペンチ	(8) 六角レンチ(5mm)	(9) グリス
(10) 潤滑剤	(11) ウエス	

※上記工具は取り付け時に使用する基本工具ですが、その他工具が必要となる場合もあります。

[5] パーツリスト 作業前に必ず部品点数を確認して下さい。

① C's ショートストロークシフト	1 Set		③ ダストブーツ	1コ	
			④ ワッシャー	3枚	
② スペーサ	1コ		⑤ ボルト	3本	

〔6〕コンソールの取り外し

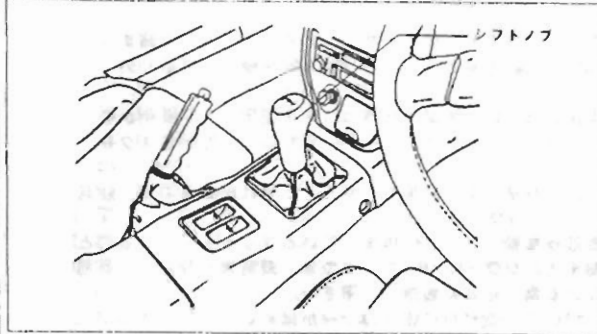

1. シフトノブを取り外す。
①シフトノブ(ネジ部)が接着剤で固定されている為、緩まない時はウエスを巻いてパイプレンチ等で取り外して下さい。

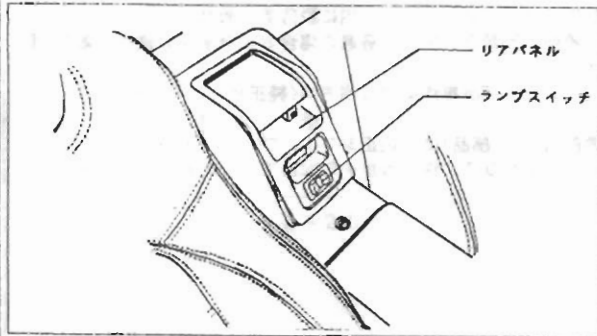

2. リアパネル(はめこみタイプ)を取り外す。
①ランプスイッチのカバーを外して下さい。

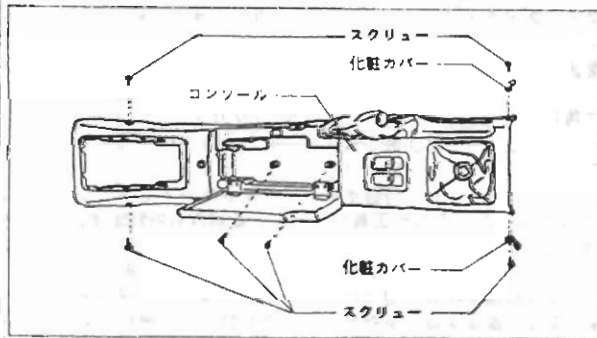

3. スクリュー6本を外し、コンソールを取り外す。

〔7〕純正シフトの取り外し

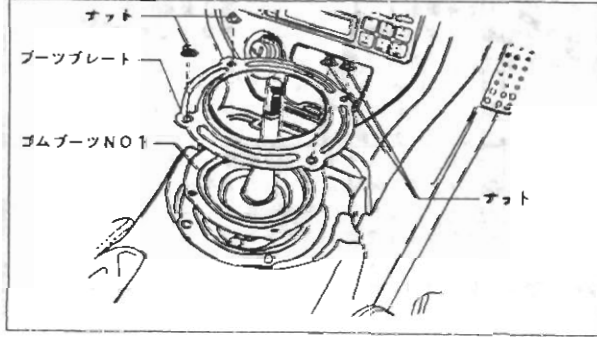

1. ナット4コを外し、ブーツプレート、ゴムブーツNO1を取り外す。

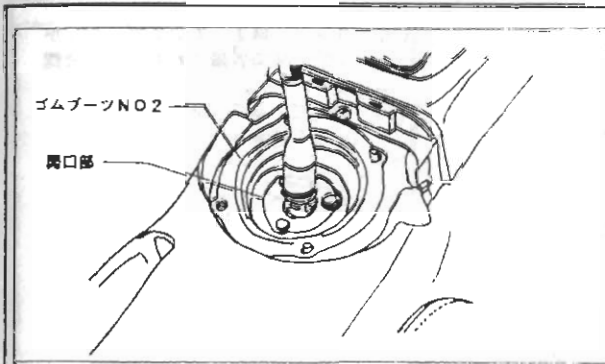

2. ゴムブーツNO2を取り外す。
①ゴムブーツNO2の開口部を少し広げながら行なうと取り外し易くなります。

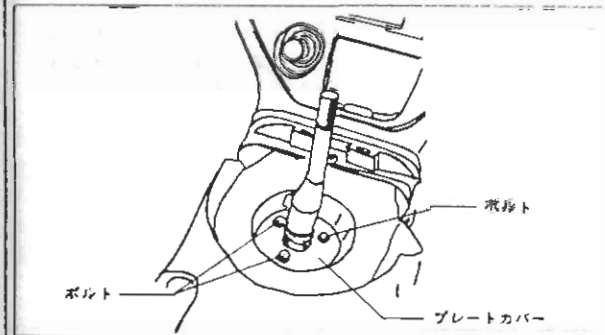

3. ボルト3本を外し、プレートカバーを取り外す。

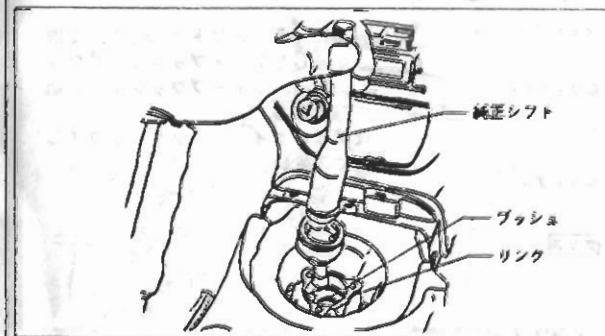

4. 純正シフトを上方へ抜き取る。
①純正シフトを抜き取る際、リンクにはまっているプッシャーが外れる場合があるのでゆっくり抜き取って下さい。

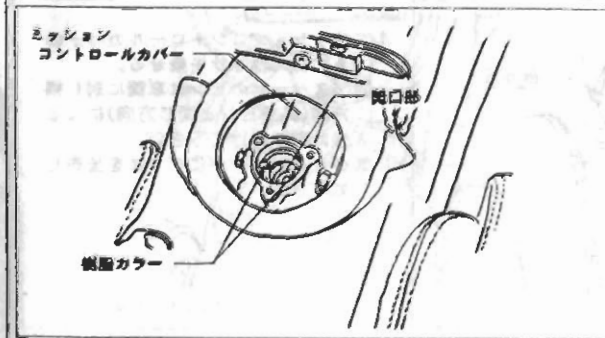

5. ミッションコントロールカバーに付いているピンから樹脂カラー(2コ)を取り外す。
①樹脂カラー脱落防止の為、ミッションコントロールカバー開口部にウエスを詰めてから作業を行なって下さい。
取り外し作業終了後、ウエスを取り除いて下さい。

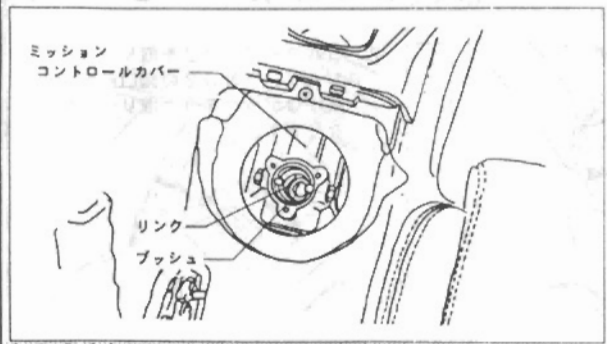

6. リンクにはまっているブッシュが下図の様に装着されているか確認して下さい。
ずれている場合は下図を参照し、正しく装着して下さい。

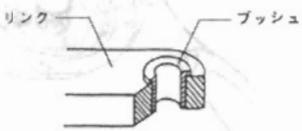

[リンク・ブッシュ断面図]

〔8〕純正シフトパーツの組み替え

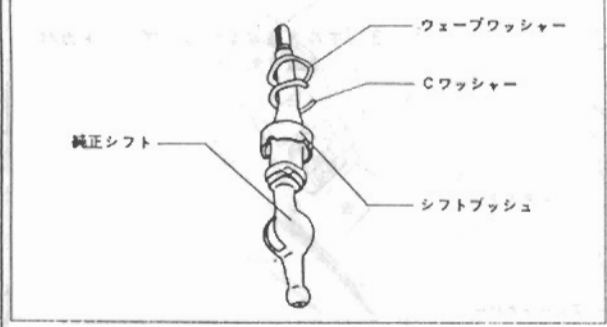

1. 純正シフトより、ウェーブワッシャー、Cワッシャー、シフトブッシュを取り外す。

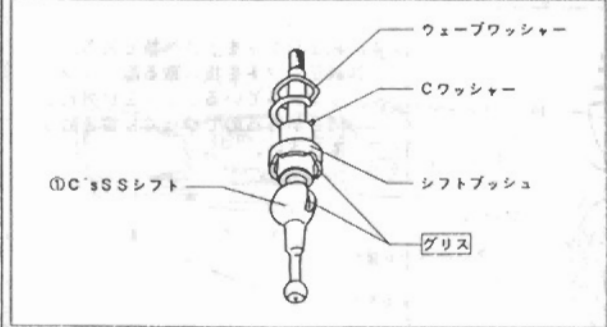

2. ①C'sSSシフトに〔8〕1. で取り外したシフトブッシュ、Cワッシャー、ウェーブワッシャーを組み付ける。
②グリスポイントにグリスを塗布して下さい。

〔9〕C'sSSシフト取り付け

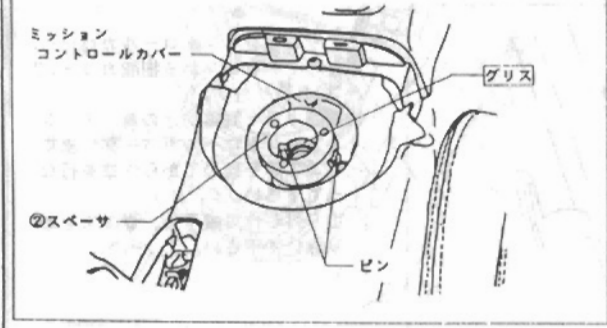

1. ミッションコントロールカバーの上に②スペースを乗せる。
③②スペースのピンは車両に対し横方向(純正ピンと同じ方向)になる様に取り付けて下さい。
④グリスポイントにグリスを塗布して下さい。

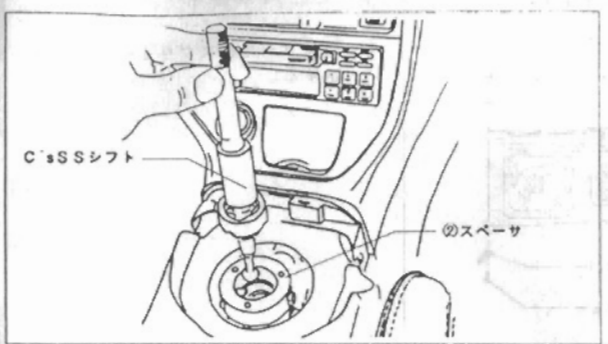

2. シフトブッシュの切り欠き部分をC'sSSシフトのスリットに合わせ(下図参照)、②スペースに差し込む。

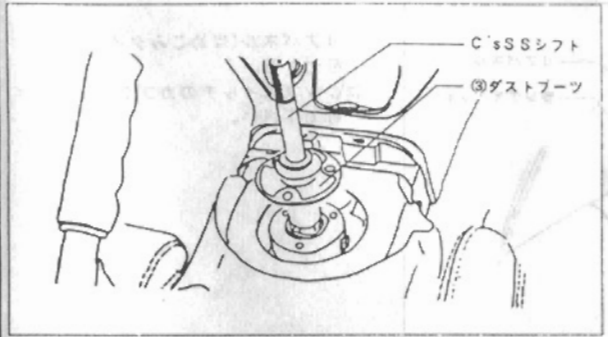
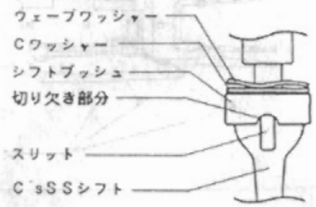

3. ③ダストブーツの内側に潤滑剤を塗布し、C'sSSシフト上方より取り付ける。

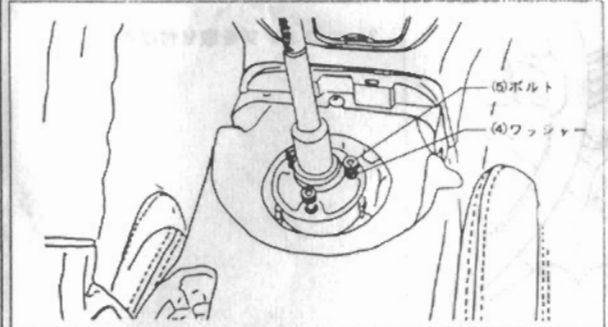

4. ④ワッシャー、⑤ボルトで締め付ける。
締め付けトルク：1.0 kg・m
⑥シフト操作が問題なく出来る事を確認して下さい。

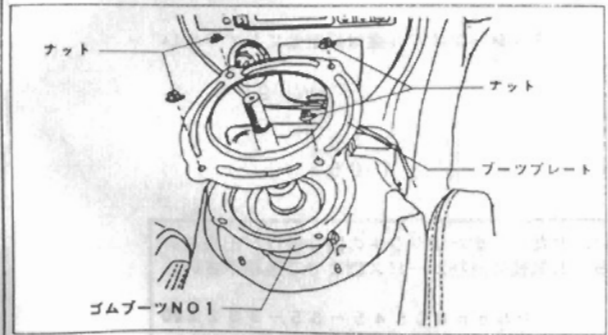

5. [7]1. で取り外したゴムブーツNO1、ブーツプレートを取り付け、ナット4コで締め付ける。
⑦締め付け過ぎに注意して下さい。

【10】コンソールの取り付け

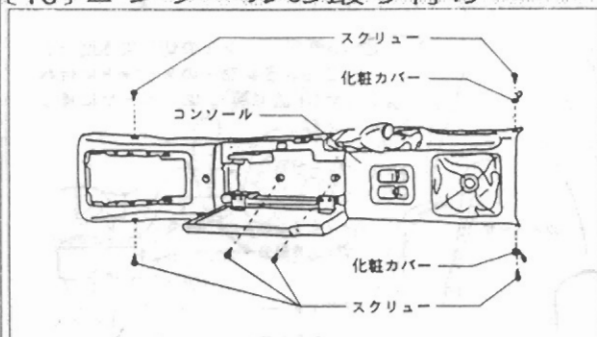

1. コンソールをスクリュー6本で固定する。

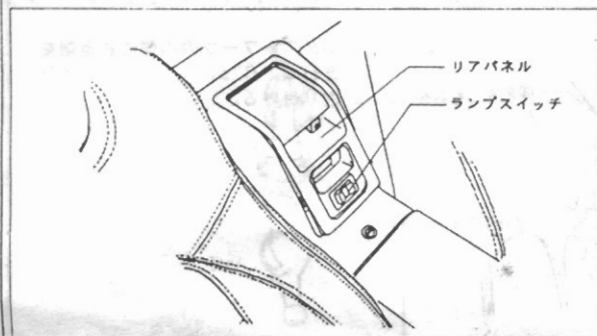

2. リアパネル(はめこみタイプ)を取り付ける。
①ランプスイッチのカブラーをつなげて下さい。

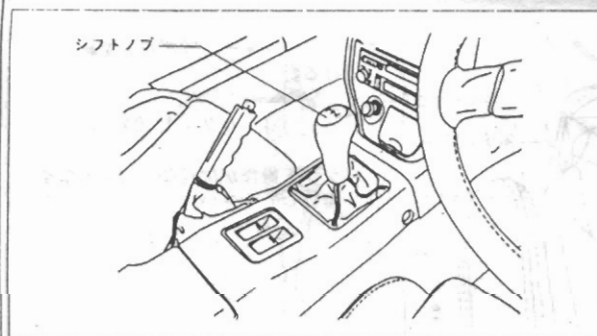

3. シフトノブを取り付ける。

【11】ミッションオイル量

ミッションオイル量は規定量にして下さい

75W-90

- EA11R 1,06ℓ
- EA21R 1,06ℓ

・シフトフィーリングが重い、かたい、またはシフトの取り付けが出来ない等の症状がございましたら、お気軽に当社サービス課までご連絡下さい。

Phone 0545-35-3322代